

附录1:翻盖使用说明

按下按钮打开透明盖

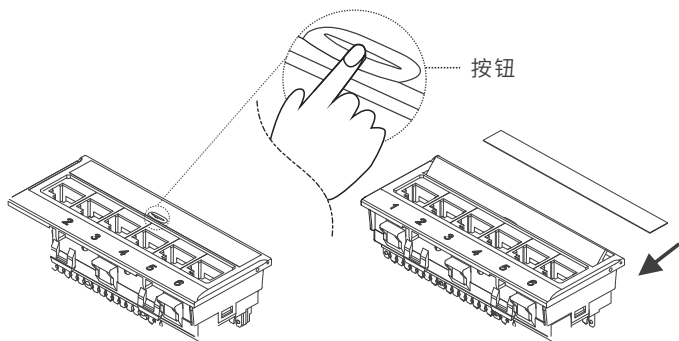

附录2

T568A规范色码

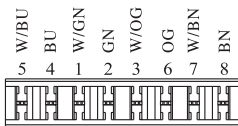

T568A

T568B规范色码

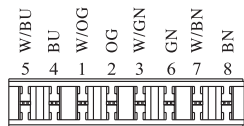

T568B

附录3:安装注意事项:

1. 避免在雷击时刻安装,且不能在潮湿环境下使用。
2. 当准备打线的时候,将您的打线工具强度设定为“LOW”(低力度),避免导致PCB线路断裂损坏。
3. 打线完成后使用扎线带绑好线材,以确保传输品质。
4. 请勿使用RJ-11水晶头。
5. 请勿使用4对或5对的110打线工具,避免导致PCB线路断裂损坏。

TP-LINK 客户服务

技术支持热线: 400-8863-400

E-mail: fae@tp-link.com.cn

服务地址: 深圳市光明新区普联科技园二期 普联技术有限公司 (客服部)

邮编: 518107

产品合格证

已检验

TP-LINK®

快速安装指南

超五类/六类非屏蔽配线架

物料清单: • 配线架x1 • 托线架x1 • 后盖x24 • 扎带x12 • 螺丝x4 • 快速安装指南x1

声明

Copyright © 2017 普联技术有限公司
版权所有,保留所有权利

普联技术有限公司
TP-LINK TECHNOLOGIES CO., LTD.

7103502062 REV1.0.0

技术支持热线

400-8863-400

公司网址

www.tp-link.com.cn

- 1 剥开双绞线外护套约30mm,分开各线对后,剪去中心填充体。

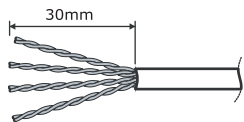
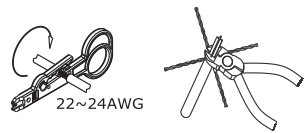

- 2 使用合适的打线工具按规定的线位打线(参考附录2),减掉多余线头。

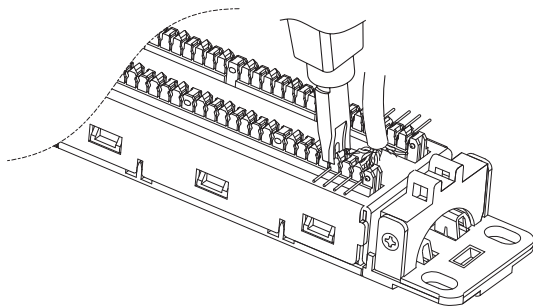

- 3 插入后盖,以保护线缆,防止脱落。

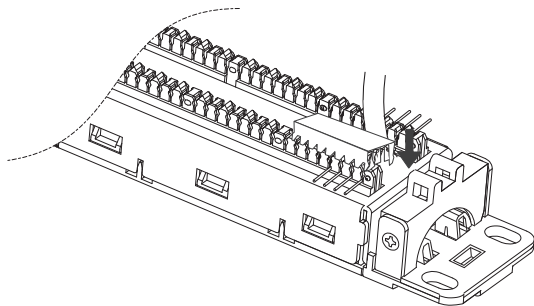

- 4 安装托线架。

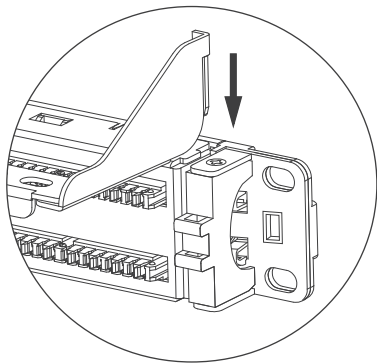

- 5 用扎线带将线缆束缚到托线架上。

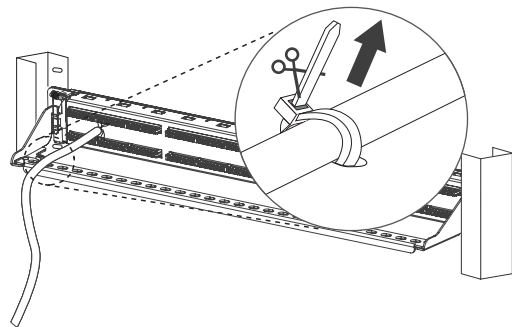

- 6 将配线架安装在机架或机柜上。

